

図 1



※写真はイメージとなり実際と異なる場合がございます。

・上記の図 1 の様に 330mm に標準で取付いているエンドアイを限界ラインまで伸ばした場合も 340mm へ長さが調整可能になります。

※290mm は 300mm、360mm は 370mm と同様に標準のエンドアイを限界ラインまでで調整が行えます。

図 2

・限界ライン (Groove) とは、

図 2 の様にエンドアイのネジ山の溝部にネジ山の無い溝【限界ライン / Groove】を設けております。この溝がロックナットから外に露出しない範囲で調整してください。限界ラインが外にある場合、ネジの掛りが浅くなり、パーツの破損など重大な事故につながり非常に危険です。

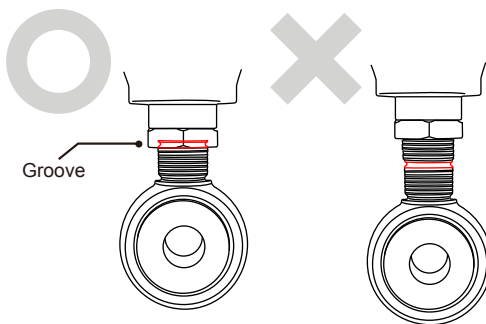

※赤色の所が限界ラインとなります。
説明の為、赤色で表しており
実際の製品は赤色ではございません。

■330mm ベースで自由長を伸ばす場合

- 340mm へ設定… ●車高調を伸びきりにした状態
●+10mm 延長エンドアイを組んだ状態
- 350mm へ設定… ●+10mm 延長エンドアイ取り付けで伸びきりにした状態
●+20mm 延長エンドアイを組んだ状態
- 360mm へ設定… ●+20mm 延長エンドアイ取り付けで伸びきりにした状態

※車種によって装着の可否があります。
※商品の仕様は予告なく変更する場合がございます。